

Innovationskraft im Einsatz.

Die nächste Generation der Feuerwehrfahrzeuge von Mercedes-Benz.



Mercedes-Benz

Feuer und Flamme für weniger Feuer und Flamme: Löschfahrzeuge von Mercedes-Benz.

Gebaut für Einsätze am Limit. Und darüber hinaus. Die Variabilität und Robustheit der Atego Fahrgestelle bildet die perfekte Grundlage für den Einsatz als (H)LF. Auch das neu erhältliche Fahrprogramm Fire-Service wurde speziell für solche Einsätze entwickelt und unterstützt sowohl die Beschleunigung als auch die Dynamik des Fahrzeugs durch Verschiebung der Schaltpunktwahl. So wird die Motorleistung optimal ausgeschöpft und der



Atego 1327 AF 4x4, HLF 10

Fahrer bei der Einsatzfahrt entlastet. Dank optionalem Allradantrieb ist auch schwieriges Gelände kein Hindernis für Mercedes-Benz Fahrzeuge. Der Antrieb des Atego passt sich den Gegebenheiten an und bringt das Fahrzeug samt Mannschaft schnell und sicher an jeden Einsatzort. Darüber hinaus können die Tanklöschfahrzeuge auf Basis des Atego Wasserkapazitäten bis 4.000 Liter an den Einsatzort befördern.



Atego 1530 AF 4x4, HLF 20





Echte Höhenretter: Drehleitern und Hubrettungsfahrzeuge von Mercedes-Benz.

Im Wettlauf mit dem Feuer gilt es, den schnellsten Weg zu nehmen. Und wenn es besonders brenzlich wird und alle Fluchtwege nach unten versperrt sind, müssen die Retter in die Höhe steigen. Dafür bringen die leistungsstarken Drehleiter- und Hubrettungs-

fahrzeuge von Mercedes-Benz die Helfer in bis zu 60 Meter Höhe. Und um auch in engen Straßengassen schnell und sicher zum Einsatzort zu kommen, sind die Fahrzeuge besonders wendig und bieten dem Fahrer einen übersichtlichen Arbeitsplatz.



Antos 2543 L 4x2, HRB



Atego 1530 F 4x2, DLA(K) 23/12

Einfach im Einsatz: Wechselladerfahrzeuge und das Low-Entry-Konzept von Mercedes-Benz.

Nach einem Notruf kennt man nie alle Details. Deshalb sollte man auf alle vorbereitet sein. Die Wechselladerfahrzeuge auf Basis von Antos, Actros und Arocs sorgen für die individuelle und schnelle Unterstützung am Einsatzort. Sie lassen sich situationsabhängig und leicht umrüsten und ermöglichen so eine perfekt angepasste Reaktion auf jede Lage. Die aufgenommenen Wechselbehälter können zum Beispiel eine Kommunikationszentrale für die Einsatzleitung, große Mengen Löschmittel oder die Ausrüstung für den Atemschutz und die ABC-Abwehr an den

Einsatzort transportieren. Der Econic von Mercedes-Benz realisiert durch sein einzigartiges und serienmäßiges Niederrahmenkonzept einen besonders niedrigen Einstieg über nur eine Stufe. Zusammen mit dem geräumigen Fahrerhaus und der pneumatischen, vollverglasten Falttür auf der Beifahrerseite ermöglicht das Low-Entry-Konzept des Econic den Einsatzkräften einen bequemen und sicheren Ausstieg auch in voller Atemschutzausrüstung. Dies stellt einen unübertroffenen Sicherheitsaspekt im Einsatzgeschehen dar.



Arocs 2543 L 6x2, WLF



Econic 1830 4x2, HLF 20



Mehr Platz für die Helfer: die Doppelkabine von Mercedes-Benz.

Ergonomischer Arbeitsplatz. Und geräumige Umkleidekabine. Im Einsatz ist die Fahrerkabine der Ort zur Vorbereitung. Um sich schnell auf jede Lage einzurichten, ohne dass die Konzentration verloren geht, ist die Doppelkabine des Mercedes-Benz Atego bestens geeignet. Durch eine zweite Sitzreihe mit vier zusätzlichen Einzelsitzen bietet die Kabine Platz für eine Staffelbesatzung. Verstellbare Rückenlehnen, 3-Punkt-Sicherheitsgurte und ein großer bequemer Einstieg sorgen für maximalen Komfort und Sicherheit. Durch die Platzierung der Abgasbox und des Kraftstofftanks unter dem Fahrerhaus kann der Bauraum des Chassis maximal für weitere Aufbauten genutzt werden. Das Zusatzgewicht der Doppelkabine liegt im Vergleich zur Einzelkabine bei nur 600 kg. Sie ist konform mit DIN EN 1846/2.



4 Einzelsitze mit 3-Punkt-Sicherheitsgurten



Ergonomischer Einstieg und automatisch klappbare Trittstufen

Mercedes-Benz Custom Tailored Trucks: Die beste Adresse für Umbauten an einem Mercedes-Benz LKW ist Mercedes-Benz selbst. Bei Mercedes-Benz Custom Tailored Trucks nutzen Spezialisten ihre jahrzehntelange Erfahrung im LKW-Bau und finden passgenaue Antworten auf jeden Kundenwunsch. Der Konstruktion geht eine genaue Analyse der Kundenbedürfnisse voraus. Gemeinsam mit dem Kunden wird die beste Basis für den Aufbau ermittelt, sorgfältig geplant und daraufhin angepasst. So sind in den letzten 15 Jahren bereits 150.000 kundenindividuelle Mercedes-Benz Trucks entstanden. Nähere Informationen erhalten Sie bei Ihrem Mercedes-Benz Sonderfahrzeugverkäufer.

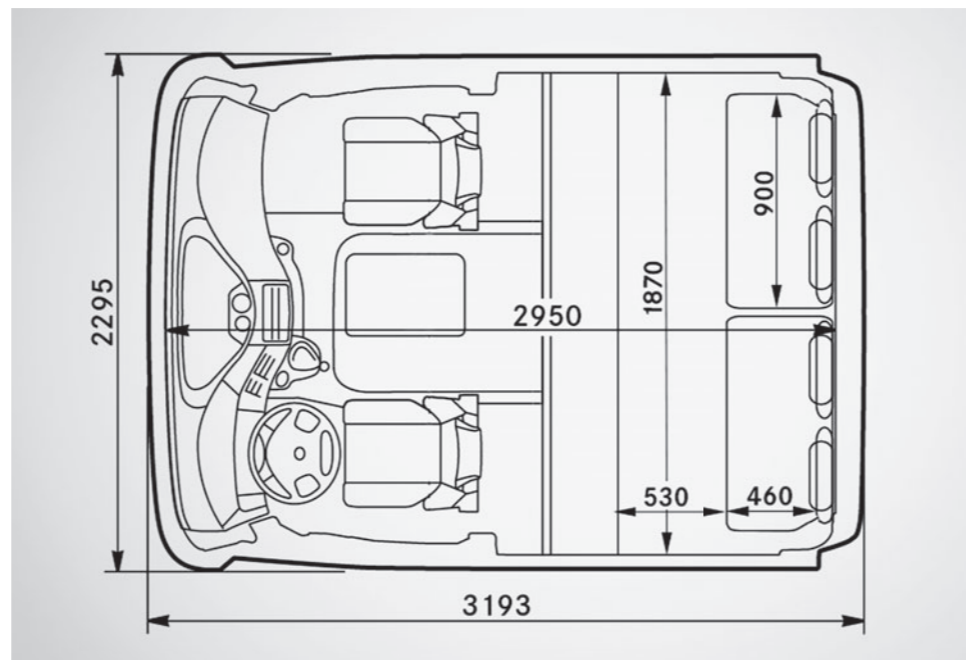

Draufsicht und Maße

Der Antrieb, der Leben rettet: Getriebe und Fahrprogramme für die Feuerwehr.

Automatisch kraftvoll. Automatisch wirtschaftlich. Die PowerShift-Getriebe von Mercedes-Benz sind Garanten für dynamische Leistung und wirtschaftlichen Verbrauch. Und bieten noch mehr Komfort für den Fahrer. Diverse Schaltprogramme lassen sich passend zur Fahrsituation auswählen. Mit den Programmen Standard und Economy wird der Verbrauch im wirtschaftlichen Rahmen gehalten. Der Schaltmodus Power wird über einen Kick-down aktiviert und verleiht dem Fahrzeug automatisch mehr Dynamik. Zudem ist das neue, serienmäßige Fahrprogramm Fire-Service speziell auf Einsatzfahrten abgestimmt. Es ruft die maximale Leistung des Fahrzeugs ab und sorgt in jeder Situation für Dynamik. Gleichzeitig entlastet das Automatikgetriebe den Fahrer, der sich mit beiden Händen am Lenkrad voll auf die Straße konzentrieren kann. Die optimierten Schalt- und Kuppelabläufe der Fahrprogramme schonen zudem den Antriebsstrang, wodurch Wartungs- und Betriebskosten minimiert werden. So sind die PowerShift-Getriebe ein weiterer Beitrag zur Wirtschaftlichkeit und Zuverlässigkeit der Feuerwehrfahrzeuge von Mercedes-Benz. Als Alternative zum PowerShift-Getriebe steht ein Allison Wandler-Automatikgetriebe mit optionalem Retarder als Sonderausstattung zur Verfügung.



Getriebe G140-8

Die neue Generation der Wirtschaftlichkeit: Motoren nach EURO VI.

Bei Einsatzfahrten denkt niemand mehr an den Verbrauch. Außer Ihr Mercedes-Benz. Neue Motoren nach EURO VI-Norm verbrauchen bis zu 5% weniger als ihre Vorgänger, ohne dabei auf Leistung zu verzichten. Die neuen 4- und 6-Zylinder-Reihenmotoren im Atego liefern bis zu 220 kW Motorleistung und ein maximales Drehmoment von 1.200 Nm. Hoher Einspritzdruck von bis zu 2.400 bar sorgt für punktgenauen Durchzug in jeder Situation. Gleichzeitig steigert der hohe Druck die Effizienz der Kraftstoffverbrennung und senkt den



Atego 1530 F 4x2, DLA(K) 23/12

Verbrauch. Einsparungen beim Gewicht und optimierte Nebenverbraucher wie die neue Viskose-Lüfterkupplung helfen dabei, den Verbrauch noch weiter zu senken. Neben großer Leistung bei niedrigem Verbrauch sorgen die neuen Motoren auch für höhere Sicherheit. Die neue Motorbremse mit bis zu 235 kW kann optional durch ein Hochleistungsbremssystem mit 300 kW Bremsleistung ersetzt werden. Auf Wunsch ist zudem eine Kraftstoffvorwärmung erhältlich, die auch bei extrem niedrigen Temperaturen ständige Einsatzbereitschaft garantiert.



Atego 1327 AF 4x4, HLF 10



Effizienz aus einer Hand: Service und Motoren von Mercedes-Benz.

Unser Einsatz für Ihre Einsatzfähigkeit. Unser Job ist nicht mit der Auslieferung eines Fahrzeugs erledigt, sondern wir übernehmen auch weiter Verantwortung für Ihre Mobilität. Deshalb steht Ihnen europaweit ein Netz aus rund 1.800 Mercedes-Benz Service-Stützpunkten zur Verfügung – mit Öffnungszeiten bis 22 Uhr oder sogar 24 Uhr. Bei Pannen oder Unfällen hilft Ihnen der Mercedes-Benz Service24h rund um die Uhr. Ein Anruf – und wir setzen alle Hebel in Bewegung. Unsere erfahrenen Spezialisten und eine effiziente Teilelogistik sorgen für besonders kurze Reparaturzeiten. Alle in Vertragswerkstätten verwendeten Ersatzteile sind Mercedes-Benz Original-Teile, wodurch die lange Lebensdauer und Zuverlässigkeit Ihrer Einsatzfahrzeuge auch nach einer Reparatur garantiert ist. Festpreise für Reparatur- und Wartungsleistungen ermöglichen Ihnen zudem eine einfache Kostenplanung. Für zusätzliche Wirtschaftlichkeit sorgt der neue, dynamische Wartungsrechner, der dabei hilft, Standzeiten und Wartungskosten zu reduzieren. Er überwacht permanent alle wichtigen Betriebsstoffe und Verschleißteile am Fahrzeug – von den Bremsbelägen bis zum Motoröl. Diese Analyse ermöglicht die genaue Planung von fahrzeugindividuellen Wartungen. Die Anzeige von fälligen Wartungsarbeiten erfolgt frühzeitig auf dem Display des Fahrers. So kommen Sie nie zu spät, aber auch nie zu früh in die Werkstatt.

Maximale Leistung. Minimaler Verbrauch. So präsentieren sich die neuen 4- und 6-Zylinder-Reihenmotoren von Mercedes-Benz. Vom Atego bis zum Actros stehen Motoren mit einer Leistung von 95 bis 460 kW zur Auswahl. Viele der Motorvarianten erfüllen bereits die neue Abgasnorm EURO VI. Sie eignen sich für die rasanten Einsatzfahrten einer Feuerwehr, die keinen Verzicht auf Leistung erlauben, und ermöglichen gleichzeitig, durch ihre hocheffiziente Kraftstoffeinspritzung und die besonders ökonomischen Schaltprogramme des PowerShift 3-Getriebes, selbstgesteckte Umweltziele zu erreichen. Denn mit ihrem niedrigen Verbrauch schonen die Motoren nicht nur öffentliche Kassen, sondern auch die Umwelt. Durch den reduzierten Verbrauch verursachen die neuen Motoren nach EURO VI-Norm bis zu 90% weniger Emissionen im Vergleich zum Vorgängermodell.

Damit Sie nicht durchdrehen: Traktionstechnologien von Mercedes-Benz.

Kommen schneller von der Stelle. Und an die Einsatzstelle. Ganz gleich, ob auf befestigten Straßen oder in schwierigem Gelände; ein Allradantrieb hilft immer dabei, die volle Kraft des Motors zu nutzen. Bei der Beschleunigung auf Straßen verringert ein Allradantrieb den Schlupfeffekt und bringt das Fahrzeug zügiger auf Touren. Im Gelände verleiht er dem Fahrzeug Stabilität und zuverlässigen Vortrieb. Deshalb bietet Mercedes-Benz für jedes Feuerwehrfahrzeug auch Allradlösungen an. Damit sind die Fahrzeuge bestens für schwierige Einsätze mit großen Belastungen für Material und Mensch gerüstet. Für den Allradbetrieb im Gelände liefert der Fahrmodus offroad der Mercedes PowerShift 3-Schaltautomatik angepasste Schaltpunkte und sorgt für souveränes Anfahrverhalten und solide Fahrdynamik.



Ergonomisches Bedienkonzept

Schaltet sich ein, wenn man ihn braucht. Für den Hydraulic Auxiliary Drive (HAD) von Mercedes-Benz wurden verschiedene Bauteile zu einem zuverlässigen System kombiniert, um im richtigen Moment kurzzeitig für maximale Traktion zu sorgen. Die HAD-Hochdruckpumpe ist am Nebenantrieb angebracht und gewährleistet auch während des Schaltens die volle Zugkraft des Fahrzeugs. Dadurch steht auch bei Fahrten in unwegsamem Gelände die volle Traktion und Stabilität des Fahrzeugs zur Verfügung. Im Vergleich zu einem herkömmlichen Allrad sind die Fahrzeuge mit HAD zwischen 300 und 500 Kilogramm leichter, wodurch die Nutzlast erhöht und der Verbrauch gesenkt wird. Verfügbar ist der HAD für die Motoren OM 470 und OM 471 im Actros, Arocs und Antos.

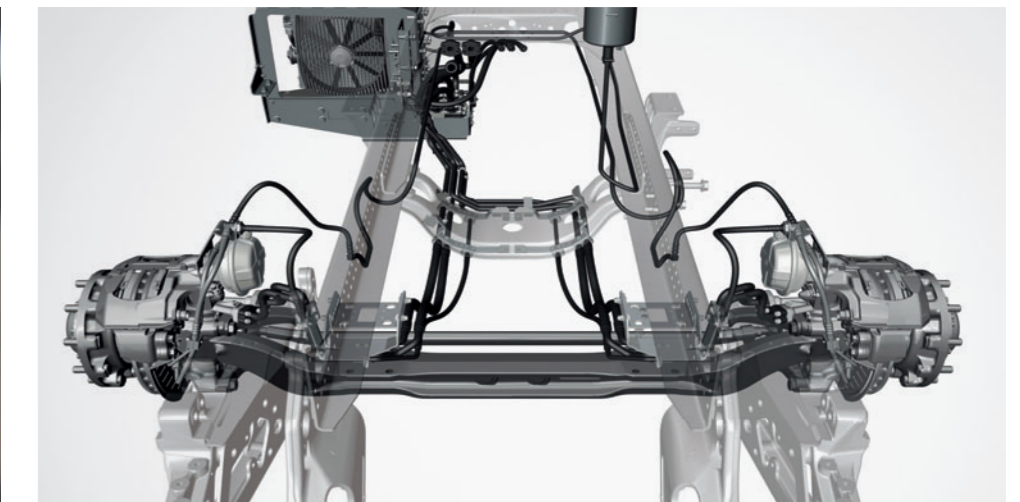

Hydraulic Auxiliary Drive

Ausgewählte Fahrzeuggestelle im Überblick.

Vom Atego bis zum Actros.

Löschgruppen- und Tanklöschfahrzeuge (Typ)	Zulässiges Gesamtgewicht (kg)	Radstände in mm
Atego 918-927F 4x2	9.800	3.320/3.620
Atego 918-927AF 4x4	9.500-11.000	3.260/3.610/3.860
Atego 1223-1227F 4x2	11.990-12.000	3.610/3.860
Atego 1223-1227AF 4x4	12.000-12.500	3.610/3.860
Atego 1323-1330F 4x2	13.500	3.610/3.860/4.160
Atego 1323-1330AF 4x4	11.990-13.500	3.610/3.860
Atego 1527-1530F 4x2	14.000-16.000	4.160/4.760
Atego 1527-1530AF 4x4	14.000-16.000	3.610/3.860/4.160
Atego 1730AF 4x4	16.800	3.610/3.860/4.160
Löschgruppen- und Hilfeleistungslöschfahrzeuge (Typ)		
Atego 1223-1227F 4x2	11.990-12.000	3.610/3.860
Atego 1223-1227AF 4x4	12.000-12.500	3.610/3.860
Atego 1323-1330F 4x2	13.500	3.610/3.860/4.160
Atego 1323-1330AF 4x4	11.990-13.500	3.610/3.860
Atego 1527-1530F 4x2	14.000-16.000	4.160/4.760
Atego 1527-1530AF 4x4	14.000-16.000	3.610/3.860/4.160
Atego 1730AF 4x4	16.800	3.610/3.860/4.160
Rüstwagen (Typ)		
Atego 1323-1330AF 4x4	11.990-13.500	3.610/3.860
Atego 1527-1530AF 4x4	14.000-16.000	3.610/3.860/4.160
Drehleitern (Typ)		
Atego 1323-1330F 4x2	13.500	3.610/3.860/4.160
Atego 1527-1530F 4x2	14.000-16.000	4.160/4.760

Gerätewagen (Typ)	Zulässiges Gesamtgewicht (kg)	Radstände in mm
Atego 918-927AF 4x4	9.500-11.000	3.260/3.610/3.860
Atego 1223-1227F 4x2	11.990-12.000	3.610/3.860
Atego 1223-1227AF 4x4	12.000-12.500	3.610/3.860
Atego 1323-1330F 4x2	13.500	3.610/3.860/4.160
Atego 1323-1330AF 4x4	11.990-13.500	3.610/3.860
Atego 1527-1530F 4x2	14.000-16.000	4.160/4.760
Atego 1527-1530AF 4x4	14.000-16.000	3.610/3.860/4.160
Atego 1730AF 4x4	16.800	3.610/3.860/4.160
Teleskop-Hubrettungsfahrzeuge (Typ)		
Atego 1527-1530F 4x2	14.000-16.000	4.160/4.760
Actros 1832-2048L 4x2	17.800-22.000	3.700/4.000/4.300/4.600/4.900
Actros 2532-2548L 6x2	25.000-28.000	4.000/4.300/4.600/4.900/5.200
Actros 2532-2548L 6x4	26.000-28.000	3.700/4.000/4.300/4.600/4.900
Antos 2527-2543 L 6x2	25.000-26.000	4.000/4.300/4.600/4.900/5.200
Wechselader (Typ)		
Actros 1832-2048L 4x2	17.800-22.000	3.700/4.000/4.300/4.600/4.900
Actros 2532-2548L 6x2	25.000-28.000	4.000/4.300/4.600/4.900/5.200
Actros 2532-2548L 6x4	26.000-28.000	3.700/4.000/4.300/4.600/4.900
Arocs 3241L-4148K 8x4/4	32.000-48.000	4.250/4.550/4.850/5.150/5.450
Actros 4140-4148AK 8x6/4	32.000-48.000	4.550/4.850/5.150/5.450
Actros 4140-4160AK 8x8/4	32.000-48.000	4.850/5.150/5.450

Andere Motorisierungen, Radstände und Gewichtsvarianten auf Anfrage. Sonderlösungen individueller Fahrzeuge auf Anfrage möglich.
 Legende: L = Luftfederung F = Feuerwehrbaumuster 4x2 AF = Allradfeuerwehrbaumuster 4x4 K = Kipperfahrzeug AK = Allradkipperfahrzeug

Das Full-Line-Angebot von Mercedes-Benz.

Volle Zugstärke. Auch beim Angebot. Als einziger Hersteller bietet Mercedes-Benz die komplette Produktbandbreite aus allen Sparten für den Feuerwehreinsatz an. Neben dem umfangreichen LKW-Angebot stehen auch spezialisierte PKW und Transporter für den Einsatz zur Verfügung. Umgerüstete Mercedes-Benz PKW sind die ideale Lösung für den Einsatz als NEF oder Kommandowagen. Maßgeschneiderte Einbauten und ihr ergonomisches Design sorgen gemeinsam mit der hohen Leistung dafür, dass Einsatzkräfte schneller dort sind, wo man sie braucht. Je nach Einsatzzweck steht – von der C-Klasse bis zur M-Klasse – das passende Basisfahrzeug zur Verfügung. Leichte Einsatzfahrzeuge für unterschiedliche Zwecke lassen sich optimal auf Basis der Mercedes-Benz Transportermodelle realisieren. Sprinter, Vito und Citan eignen sich zum Beispiel für Umbauten als ELW, Tragkraftspritzenfahrzeug oder Mannschaftstransportwagen. Durch die Lösungen von spezialisierten Aufbauherstellern lassen sich die Fahrzeuge für jeden erdenklichen Einsatz anpassen. Für besondere Einsatzzwecke rundet der hochgeländegängige Unimog das Fahrzeugangebot ab.



Der Sprinter als TSF



Der Unimog für besondere Einsatzzwecke



Der Vito als KdoW, MTW oder ELW



Die C-Klasse als KdoW

Altfahrzeurücknahme. Gern nehmen wir Ihren Transporter und PKW zur umweltgerechten Entsorgung gemäß der Altfahrzeurichtlinie der Europäischen Union (EU) wieder zurück – aber bis dahin ist noch lange Zeit.

Um Ihnen die Rückgabe so einfach wie möglich zu machen, steht Ihnen ein Netz von Rücknahmestellen und Demontagebetrieben zur Verfügung.

Gern können Sie Ihr Fahrzeug in einem dieser Betriebe kostenlos abgeben. Hierdurch leisten Sie einen wertvollen Beitrag zur Schließung des Recyclingkreislaufs und zur Schonung der Ressourcen.

Weitere Informationen zum Altfahrzeugrecycling, zur Verwertung und zu den Bedingungen der Rücknahme erhalten Sie unter www.mercedes-benz.de/altfahrzeugverwertung

Zu den Angaben in dieser Broschüre: Nach Redaktionsschluss dieser Druckschrift, 20. Mai 2015, können sich am Produkt Änderungen ergeben haben. Konstruktions- oder Formänderungen, Abweichungen im Farbton sowie Änderungen des Lieferumfangs seitens des Herstellers bleiben während der Lieferzeit vorbehalten, sofern die Änderungen oder Abweichungen unter Berücksichtigung der Interessen des Verkäufers für den Käufer zumutbar sind. Sofern der Verkäufer oder der Hersteller zur Bezeichnung der Bestellung oder des bestellten Kaufgegenstands Zeichen oder Nummern gebraucht, können allein hieraus keine Rechte abgeleitet werden. Die Abbildungen können auch Zubehör und (Sonder-)Ausstattungen enthalten, die gegenüber der Serienausstattung zu-/abwählbar sind. Farbabweichungen sind drucktechnisch bedingt. Diese Druckschrift kann ebenso Typen und Betreuungsleistungen enthalten, die in einzelnen Ländern nicht angeboten werden. Aussagen über gesetzliche, rechtliche und steuerliche Vorschriften und Auswirkungen haben nur für die Bundesrepublik Deutschland zum Zeitpunkt des Redaktionsschlusses dieser Druckschrift Gültigkeit. Fragen Sie daher zum verbindlichen letzten Stand bitte Ihren Mercedes-Benz Verkäufer, oder wenden Sie sich an feuerwehr@daimler.com.

www.mercedes-benz.de/feuerwehr

Anbieter: Daimler AG, Mercedesstraße 137, 70327 Stuttgart, VAN/VDBS, 1292200300